

# TUNNEL DE LAVAGE | 200XL

**FLEXIBILITÉ** – Un système unique permettant une utilisation dans toutes les entreprises ayant un besoin de lavage de caquettes. Ce tunnel lave toutes sortes d'objets si vous ajoutez le TAPIS EN MAILLE (OPTION). Le tapis en maille avec avancement automatique permet de laver les petites pièces

**GAIN DE TEMPS** – Les machines « standard » peuvent offrir une capacité de 250 à 350 caisses par heure.

**ONE - MAN (OPTION)** – Une seule personne peut gérer l'entrée et la sortie des objets dans la machine.

**FONCTION INCLINAISON DU CAPOT**

**EAU DE RINÇAGE À 80 °C** – L'eau de rinçage est chauffée à 80°C grâce à un surpresseur.

**SYSTÈME DE LAVAGE** – Il s'agit d'un système de lavage puissant jusqu'à 36 gicleurs.

**4 BRAS ROTATIFS** – Un système de lavage unique avec 4 bras rotatifs garantissant une qualité de nettoyage. Ce système est idéal pour laver rapidement et efficacement vos caquettes.

**SYSTÈME D'AVANCEMENT AUTOMATIQUE** – Permettant un transport sécurisé des caisses.

**CAGE EN INOX AVEC COUVERCLE** – Afin d'y mettre les outils.

**TIROIR DE FILTRAGE** – Il est facile de le retirer pour le nettoyer.

**AJUSTEMENT PAR LE CÔTÉ** – Permettant un lavage optimal des caisses de différentes tailles.

**HYGIÈNE GARANTIE** – Vérifiée par l'organisme indépendant Eurofins (les bactéries et y compris la listeria sont éliminées).

**UNITÉ DE SÉCHAGE 200 TD/XL** – Unité de séchage facile à connecter à la machine universelle. Deux ventilateurs assurent un séchage optimal par soufflerie des objets après le lavage. Les objets sont conduits directement depuis la machine jusqu'à la section de soufflage.



## JEROS 200XL – UNITÉ DE SÉCHAGE 200TD/XL | MODÈLES



**200XL**

*Dimension de la machine : LxlxH = 900x2100x1570*



**UNITÉ DE SÉCHAGE 200TD/XL**

## OPTIONS : ADOUSSICEUR | ACCESSOIRES



**ADOUSSICEUR**

*Système haute performance, conception pratique et peu encombrante.*



**CAGE EN INOX POUR PETITS USTENSILES**

*2 tailles possibles*



<b>MODÈLE DE BASE</b>	<b>200XL</b>
A = Dosseur de lessive automatique	Option
M = One-man	Option
N = Surchauffeur 2x9 kW (+30°C)	Option
L = Doseur de produit de rinçage automatique	Option
SV = Pompe de lavage supplémentaire 2,7 kW	Inclus
Q = Variateur de vitesse	Option
R = Tapis mailles inox	Option
T = Alimentation vapeur de la cuve de lavage	Option

<b>SURFACE DE LAVAGE</b>	<b>200XL</b>
Largeur	650
Hauteur	470

<b>CAPACITÉ</b>	<b>200XL</b>
Caisses / paniers 600 x 400 mm / cycle	250 - 300

<b>UNITÉ DE SÉCHAGE 200 TD</b>	<b>200TD/XL</b>
2 ventilateurs haute pression 2 x 2450m3/h	2
Longueur de la machine	1645
Connexion	4 kW
Puissance	16 A



DONNÉES TECHNIQUES	200XL
Nombre de gicleurs de lavage	36
Nombre de gicleurs de rinçage	10
Pression aux gicleurs de lavage	1,3
Capacité de la pompe l/min	2 x 620
Capacité de la cuve de lavage	230
Consommation en eau l/min	8 - 14
Puissance de la pompe de lavage	2 x 2,7 kW
Résistance de la cuve de lavage	2 x 6 kW
Température de rinçage	80°C

DIMENSIONS en mm	200XL
Largeur	1054
Longueur	2100
Longueur avec SAS d'entrée et de sortie	3494
Longueur avec unité de séchage 200 TD	5159
Hauteur	1660
Hauteur chargement	975

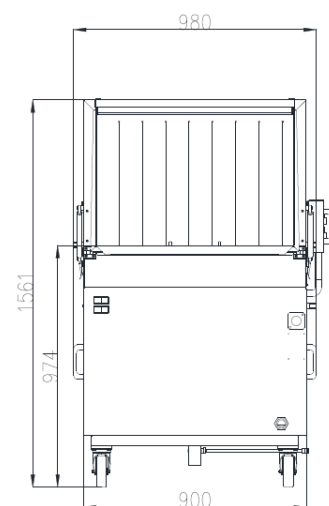
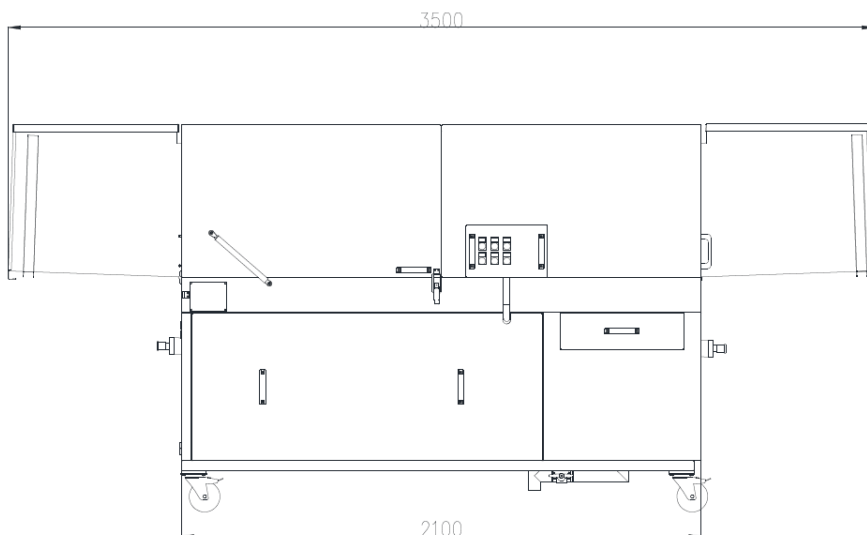

200 XL

